

# E71E3X / E71E3AX

en es fr



NNZ15352-04



# VERIS



The CE mark indicates RoHS compliance. Please refer to the CE Declaration of Conformity for additional details. / La marca CE indica cumplimiento de la RoHS. Para información adicional, consulte la Declaración de conformidad con CE. / Le marquage CE indique la conformité RoHS. Pour plus de détails, veuillez vous reporter à la Déclaration de conformité CE.

Retain this installation sheet throughout the lifecycle of the product. / Conserve esta hoja de instalación durante la vida útil del producto. / Conservez ce feuillet d'installation pendant toute la durée de vie du produit.



**en** **E71E3X / E71E3AX** DIN Ethernet meter (bi-directional, Modbus TCP and BACnet/IP). To download the Modbus Map, BACnet Object List, User Manual and other documentation, visit [www.veris.com](http://www.veris.com).

E71E3X meter for split-core or solid-core low voltage current transducers (LVCTs)

E71E3AX meter for Rogowski Coil

**es** **E71E3X / E71E3AX** Medidor de Ethernet DIN (bidireccional, Modbus TCP y BACnet/IP). Para descargar el Modbus Map (mapa Modbus), la BACnet Object List (lista de objetos BACnet), el manual de usuario y otra documentación, visite [www.veris.com](http://www.veris.com).

Medidor E71E3X para transductores de intensidad baja tensión (TIBT) de núcleo partido o de núcleo sólido

Medidor E71E3AX para bobina de Rogowski

**fr** **E71E3X / E71E3AX** Compteur Ethernet DIN (bidirectionnel, Modbus TCP et BACnet/IP). Pour télécharger le mappage Modbus, la liste des objets BACnet, le manuel de l'utilisateur et autres documents, rendez-vous sur [www.veris.com](http://www.veris.com).

Compteur E71E3X pour transducteurs de courant basse tension ouvrants ou fermés (LVCT)

Compteur E71E3AX pour enroulement de Rogowski

en

7EN02-0442



es

7ES02-0442

fr

7FR02-0442

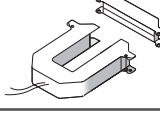

Commercial reference / Referencia comercial / Référence commerciale		
E71E3X	<input checked="" type="checkbox"/>	-
E71E3AX	-	<input checked="" type="checkbox"/>

1

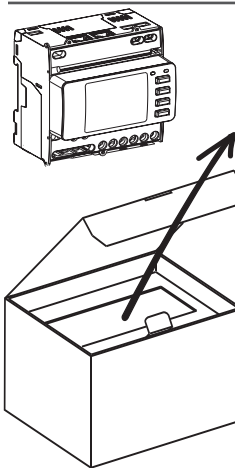

en

**Note:** Do not use the product if it is damaged. Contact Veris Industries Customer Support.

es

**Nota:** No utilice el producto si presenta daños. Póngase en contacto con el equipo de Atención al Cliente de Veris Industries.

fr

**Remarque :** N'utilisez pas le produit s'il est endommagé. Contactez le service clientèle Veris Industries.

2



## DANGER

en

### HAZARD OF ELECTRIC SHOCK, EXPLOSION, OR ARC FLASH

- This product must be installed inside a suitable fire and electrical enclosure.
- Follow safe electrical work practices. See NFPA 70E in the USA, or applicable local codes.
- This equipment must only be installed and serviced by qualified electrical personnel.
- Do not use this product for life or safety applications.
- Do not install this product in hazardous or classified locations.
- Read, understand and follow the instructions before installing this product.
- Turn off all power supplying equipment before working on or inside the equipment.
- Product may use multiple voltage/power sources. Disconnect ALL sources before servicing.
- Use a properly rated voltage sensing device to confirm that power is off. DO NOT depend on this product for voltage indication.
- Products rated only for basic insulation must be installed on insulated conductors.
- Replace all doors, covers and protective devices before powering the equipment.
- Do not exceed the product's ratings or maximum limits.
- Treat communications and I/O wiring connected to multiple devices as hazardous live until determined otherwise.
- The installer is responsible for conformance to all applicable codes.
- Do not connect current transformers (CTs) to the meter current measurement terminals.
- Only use appropriately insulated Low Voltage Current Transducers (LVCTs) or Rogowski coils.
- Do not use water or any liquid material to clean the product. Use a cleaning cloth to remove dirt. If dirt cannot be removed, contact local Technical Support representative.
- The installer is responsible for coordinating the rating and the characteristics of the supply side over current protection devices with the maximum current rating.

**Failure to follow these instructions will result in death or serious injury.**

A qualified person is one who has skills and knowledge related to the construction and operation of this electrical equipment and installations, and has received safety training to recognize and avoid the hazards involved. NEC Article 100

If this product is used in a manner not specified by the manufacturer, the protection provided by the product may be impaired. No responsibility is assumed by the manufacturer for any consequences arising out of the use of this material.

The safety of any system incorporating this equipment is the responsibility of the assembler of the system.

**For use in a Pollution Degree 2 or better environment only.** A Pollution Degree 2 environment must control conductive pollution and the possibility of condensation or high humidity. Consider the enclosure, the correct use of ventilation, thermal properties of the equipment, and the relationship with the environment.

**Provide a disconnect device to disconnect the meter from the supply source.** Place this device in close proximity to the equipment and within easy reach of the operator, and mark it as the disconnecting device. The disconnecting device shall meet the relevant requirements of IEC 60947-1 and IEC 60947-3 and shall be suitable for the application. In the US and Canada, disconnecting fuse holders can be used. Provide overcurrent protection and disconnecting device for supply conductors with approved current limiting devices suitable for protecting the wiring.

**WARNING: LOSS OF CONTROL.** Networked devices can interfere with critical control functions. Refer to NEMA ICS 1.1 (latest edition). Safety Guidelines for the Application, Installation, and Maintenance of Solid-State Controls or its equivalent in your country, language, and/or location.

### FCC PART 15 INFORMATION

**NOTE:** This equipment has been tested by the manufacturer and found to comply with the limits for a class B digital device, pursuant to part 15 of the FCC Rules.

These limits are designed to provide reasonable protection against harmful interference when the equipment is operated in a residential environment. This equipment generates, uses, and can radiate radio frequency energy and, if not installed and used in accordance with the instruction manual, may cause harmful interference to radio communications. This device complies with part 15 of the FCC Rules. Operation is subject to the following two conditions:

- (1) This device may not cause harmful interference.
- (2) This device must accept any interference received, including interference that may cause undesired operation.

Modifications to this product without the express authorization of the manufacturer nullify this statement.

**PELIGRO****PELIGRO DE DESCARGA ELÉCTRICA, EXPLOSIÓN O DESCARGA DE ARCO ELÉCTRICO**

- Este producto debe instalarse en una caja adecuada que brinde seguridad eléctrica y contra incendios.
- Aplique las prácticas de seguridad para realizar trabajos eléctricos. Consulte NFPA 70E en los EE.UU. o los códigos locales aplicables.
- Este equipo sólo debe ser instalado y atendido por personal calificado en instalaciones eléctricas.
- No use este producto para fines de salvamento ni de seguridad.
- No instale este producto en lugares peligrosos ni clasificados.
- Lea, comprenda y siga las instrucciones antes de instalar este producto.
- Apague cualquier equipo de suministro eléctrico antes de trabajar en o dentro del equipo.
- El producto puede utilizar varias fuentes de voltaje/alimentación. Desconecte TODAS las fuentes antes de dar servicio al equipo.
- Use un dispositivo detector de voltaje bien calibrado para confirmar que la corriente está desconectada. NO dependa de este producto como indicador de voltaje.
- Los productos clasificados sólo para aislamiento básico deben instalarse en conductores aislados.
- Vuelva a colocar todas las puertas, cubiertas y dispositivos protectores antes de encender el equipo.
- No exceda los límites máximos de los valores nominales del producto.
- Maneje los cables de comunicaciones y de entrada/salida conectados a varios dispositivos como si tuvieran cargas peligrosas, hasta que compruebe lo contrario.
- El instalador es responsable de observar todos los códigos aplicables.
- No conecte transformadores de intensidad (TI) a las terminales de medición de intensidad del contador.
- Utilice sólo transductores de intensidad baja tensión aislados adecuadamente (TIBT) o bobinas de Rogowski.
- No limpie el producto con agua ni ningún otro líquido. Utilice una bayeta para eliminar la suciedad. Si no puede eliminar la suciedad, póngase en contacto con el representante local de asistencia técnica.
- El instalador es responsable de coordinar el valor nominal y las características de los dispositivos de protección contra sobrecorriente del lado de la alimentación con el valor nominal máximo de corriente.

**El hecho de no seguir estas instrucciones puede provocar la muerte o lesiones graves.**

Una persona calificada es aquella que posee habilidades y conocimientos relacionados con la construcción y operación de este equipo e instalaciones eléctricas, y ha recibido capacitación sobre seguridad para reconocer y evitar los riesgos que esto implica. NEC, Artículo 100

Si este producto se usa en alguna forma no especificada por el fabricante, la protección que brinda puede deteriorarse. El fabricante no asume responsabilidad alguna por las consecuencias derivadas del uso de este material.

La seguridad de cualquier sistema al que se incorpore este equipo es responsabilidad de quien monte/ instale el sistema.

**DANGER****RISQUE DE CHOC ÉLECTRIQUE, D'EXPLOSION OU D'ARC ÉLECTRIQUE**

- Cet appareil doit être installé à l'intérieur d'une armoire offrant une protection contre les risques électriques et d'incendie.
- Suivez les bonnes pratiques de travail associées à la sécurité des interventions électriques. Voir l'article NFPA 70E aux États-Unis, ou la réglementation locale en vigueur.
- Cet équipement ne doit être installé et entretenu que par du personnel qualifié.
- N'utilisez pas ce produit pour des applications de sécurité ou en charge de la protection vitale des personnes.
- N'installez pas ce produit dans des endroits dangereux ou classifiés.
- Lisez, comprenez et suivez les instructions avant d'installer ce produit.
- Coupez toutes les équipements d'alimentation électrique avant de travailler sur ou dans l'équipement.
- Le produit est susceptible d'utiliser plusieurs sources de tension, d'alimentation. Déconnectez TOUTES les sources avant toute intervention d'entretien.
- Utilisez un dispositif de détection de tension adéquat afin de vérifier que l'alimentation est bien coupée. NE considérez PAS ce produit comme un indicateur de tension.
- Les produits n'étant conçus que pour une isolation nominale, doivent être installés sur des conducteurs isolés.
- Remplacez toutes les portes, tous les capots et dispositifs de protection avant de mettre l'équipement sous tension.
- Ne dépassez pas les calibres ou les limites maximales du produit.
- Traiter les communications et le câblage E / S connecté à plusieurs périphériques comme dangereux vivre jusqu'à déterminé autrement.
- L'installateur est responsable du respect de toutes les réglementations en vigueur.
- Ne pas brancher les transformateurs de courant (TC) aux bornes de mesure de courant du compteur.
- Utilisez seulement des transducteurs de courant basse tension correctement isolés (LVCT) ou enroulements de Rogowski.
- N'utilisez pas d'eau ni aucun autre liquide pour nettoyer le produit. Utilisez un chiffon de nettoyage pour retirer la saleté. Si la saleté ne peut être retirée, contactez votre représentant local de l'assistance technique.
- Il incombe à l'installateur de déterminer le calibrage et les caractéristiques des dispositifs de protection contre les surintensités côté alimentation en fonction de l'intensité maximale du courant.

**Le non-respect de ces instructions est susceptible d'entraîner la mort ou des blessures graves.**

Une personne qualifiée est une personne disposant des compétences et des connaissances liées à la construction et à l'utilisation de cet équipement et de ces installations électriques, et a suivi une formation de sécurité lui permettant d'identifier et d'éviter les risques impliqués. NEC article 100

En cas d'utilisation de l'appareil d'une manière non conforme à celle spécifiée par le fabricant, la sécurité fournie par l'équipement est susceptible d'être compromise. Aucune responsabilité ne sera assumée par le constructeur pour toutes les conséquences découlant de l'utilisation de cet équipement.

La sécurité d'un système intégrant ce équipement est de la responsabilité de l'assembleur/installateur du système.

**Para usarse solamente en un entorno con grado de contaminación 2 o mejor.** Un entorno con grado 2 de contaminación debe controlar la contaminación conductiva y la posibilidad de condensación o alta humedad. Tome en cuenta las características de la caja, el uso correcto de la ventilación, las propiedades térmicas del equipo y la relación con el entorno.

**Incluya un dispositivo de desconexión para desconectar el medidor de la fuente de corriente.** Coloque este dispositivo cerca del equipo, al alcance del operador, y márquelo como dispositivo de desconexión. El dispositivo de desconexión debe cumplir con los requisitos pertinentes de IEC 60947-1 e IEC 60947-3 y tendrá que ser adecuado para la aplicación. En los EE.UU. y Canadá, pueden usarse portafusibles de desconexión. Incluya protección contra sobrecorrientes y un dispositivo de desconexión para conductores de suministro con dispositivos limitadores de corriente aprobados y apropiados para proteger el cableado.

**ADVERTENCIA: PÉRDIDA DE CONTROL.** Los dispositivos conectados en red pueden interferir con funciones de control críticas. Consulte NEMA ICS 1.1 (edición más reciente). Directrices de seguridad para la aplicación, la instalación y el mantenimiento de controles de estado sólido o su equivalente en su respectivo país, idioma y/o localidad.

**INFORMACIÓN SOBRE FCC PARTE 15**

**NOTA:** Este equipo fue probado y se comprobó que está dentro de los límites para un dispositivo digital Clase B, de acuerdo con la parte 15 de las Reglas de la FCC.

Estos límites se establecen para proporcionar una protección razonable contra interferencias que puedan dañar el equipo cuando se utiliza en un entorno residencial. Este equipo genera, utiliza y puede emitir energía de radiofrecuencia y, si no se instala y utiliza siguiendo las indicaciones del manual de instrucciones, puede provocar interferencias que afecten a las radiocomunicaciones. Este dispositivo cumple la parte 15 de las Reglas del FCC. El funcionamiento está sujeto a las dos condiciones siguientes:

- (1) Puede que este dispositivo no cause interferencias perniciosas.
- (2) Este dispositivo debe aceptar cualquier interferencia recibida, incluidas interferencias que pudieran causar un funcionamiento no deseado.

Las modificaciones realizadas en este producto sin la autorización expresa del fabricante anularán esta declaración.

**Utilisation dans un environnement de pollution de niveau 2 ou inférieur uniquement.** Un environnement de niveau de pollution 2 doit contrôler le niveau de pollution conductrice et la possibilité de condensation ou d'humidité élevée. Prendre en compte l'enceinte, l'utilisation correcte de la ventilation, les propriétés thermiques de l'équipement, et les interactions avec l'environnement.

**Utiliser un dispositif de déconnexion pour déconnecter l'appareil de mesure de la source d'alimentation.** Placer ce dispositif à proximité immédiate de l'équipement et à portée de main de l'opérateur, et l'identifier en tant que dispositif de déconnexion par un marquage physique. Le dispositif de déconnexion doit satisfaire aux exigences des articles CEI 609471 et CEI 609473 et doit être adapté à l'application. Aux États-Unis et au Canada, des portafusibles sectionneurs peuvent être utilisés. Mettre en place une protection contre les surintensités ainsi qu'un dispositif de déconnexion pour les conducteurs d'alimentation, ces protections doivent de plus intégrer des dispositifs de limitation de courant approuvés, appropriés à la protection du câblage.

**AVERTISSEMENT : PERTE DE CONTRÔLE.** Les appareils en réseau peuvent interférer avec les fonctions de commande critiques. Reportez-vous à la norme NEMA ICS 1.1 (dernière édition). Recommandations de sécurité pour l'application « Installation and Maintenance of Solid-State Controls » (Installation et maintenance de commandes à semi-conducteurs) ou son équivalent dans votre pays, langage ou zone géographique.

**INFORMATIONS DE LA SECTION 15 DES RÈGLES DE LA FCC**

**REMARQUE :** Cet équipement a été testé et déclaré conforme aux limites spécifiées pour un appareil numérique de classe B, conformément à la section 15 des règles de la FCC.

Ces limites sont conçues pour fournir une protection raisonnable contre les interférences nuisibles lorsqu'un appareil est employé dans un environnement résidentiel. Cet appareil produit, utilise et peut émettre de l'énergie en radiofréquence et, s'il n'est pas installé ou utilisé conformément au mode d'emploi, il peut provoquer des interférences nuisibles aux communications radio. Cet appareil est conforme à la section 15 des règles FCC. Son utilisation est soumise aux deux conditions suivantes :

- (1) Cet appareil ne doit pas causer d'interférences nuisibles.
- (2) Cet appareil doit accepter toute interférence reçue, y compris toute interférence susceptible de provoquer un fonctionnement indésirable.

Les modifications apportées à ce produit sans l'autorisation expresse du fabricant annulent cette déclaration.

3

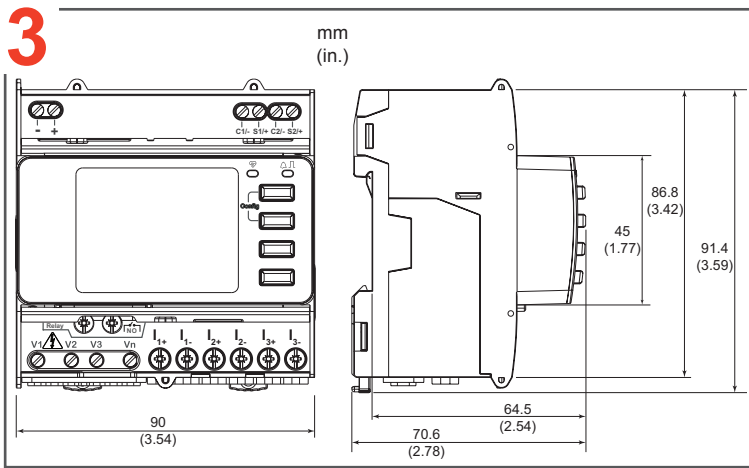

4

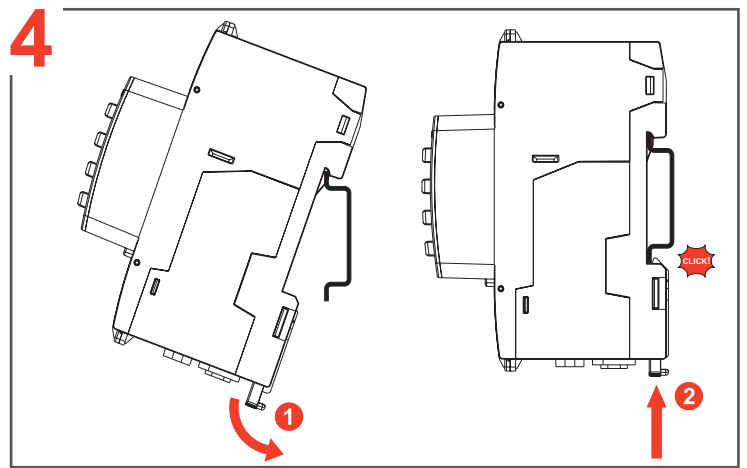

5

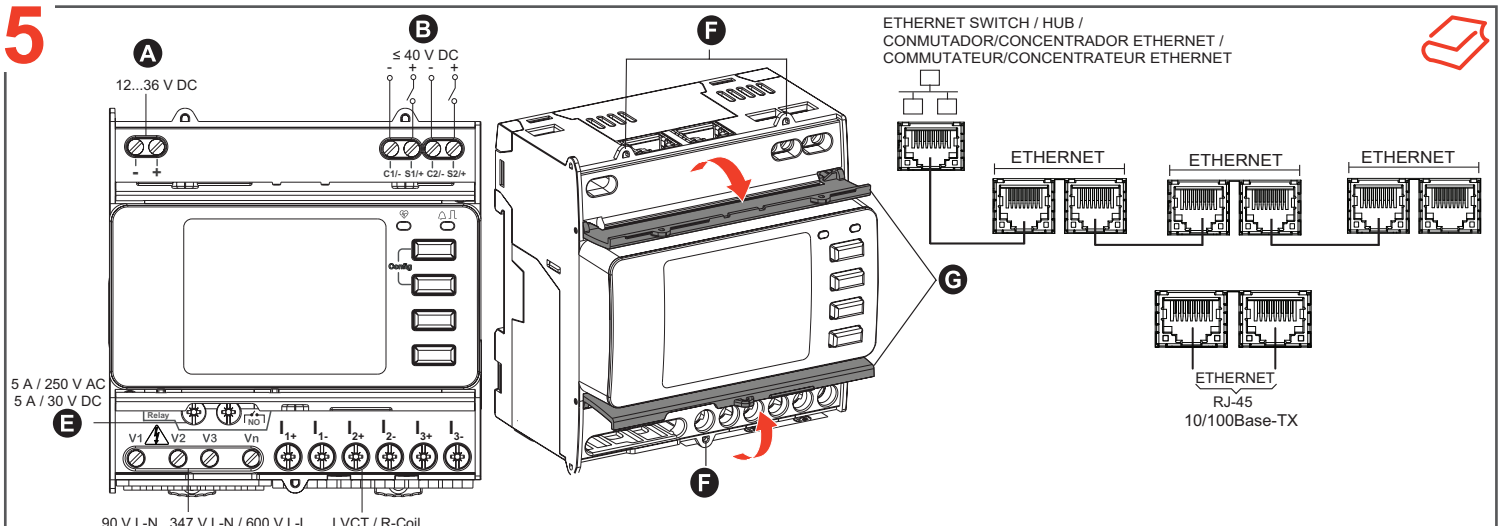

<b>A</b>	Control power / Alimentación / Alimentation dédiée	-, +	6 mm <sup>2</sup> (10 AWG)	8 mm / 0.31 in	⊕	0.8 N·m (7.08 in·lb)
<b>B</b>	Status input / Entrada de estado / Entrée d'état	C1/-, S1/+, C2/-, S2/+	1.5 mm <sup>2</sup> (16 AWG)	6 mm / 0.23 in	⊕	0.5 N·m (4.42 in·lb)
<b>C</b>	Current input / Entrada de intensidad / Entrée de courant	I <sub>1+</sub> , I <sub>1-</sub> , I <sub>2+</sub> , I <sub>2-</sub> , I <sub>3+</sub> , I <sub>3-</sub>	6 mm <sup>2</sup> (10 AWG)	8 mm / 0.31 in	⊕	0.8 N·m (7.08 in·lb)
<b>D</b>	Voltage input / Entrada de tensión / Entrée de tension	V1, V2, V3, Vn	4 mm <sup>2</sup> (12 AWG)	8 mm / 0.31 in	⊕	0.5 N·m (4.42 in·lb)
<b>E</b>	Relay output / Salida de relé / Sortie de relais	NO (r <sup>+</sup> )	1.5 mm <sup>2</sup> (16 AWG)	6 mm / 0.23 in	⊕	0.8 N·m (7.08 in·lb)
<b>F</b>	Sealing points / Puntos de precintado / Points de plombage					
<b>G</b>	Sealable covers / Cubiertas precintables / Couvertres plombables					

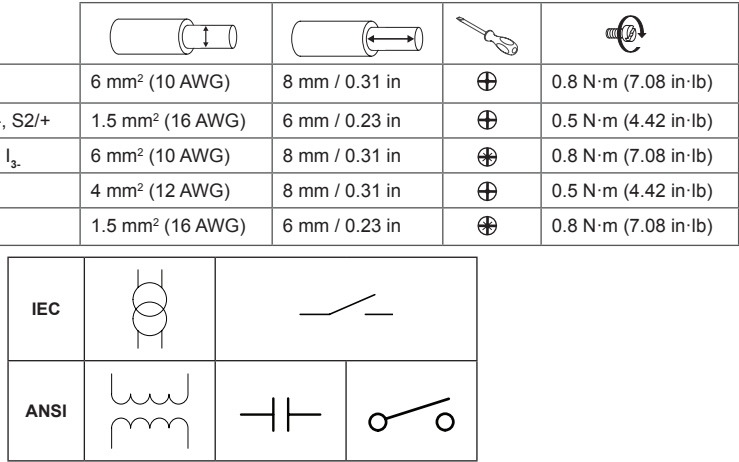

1PH

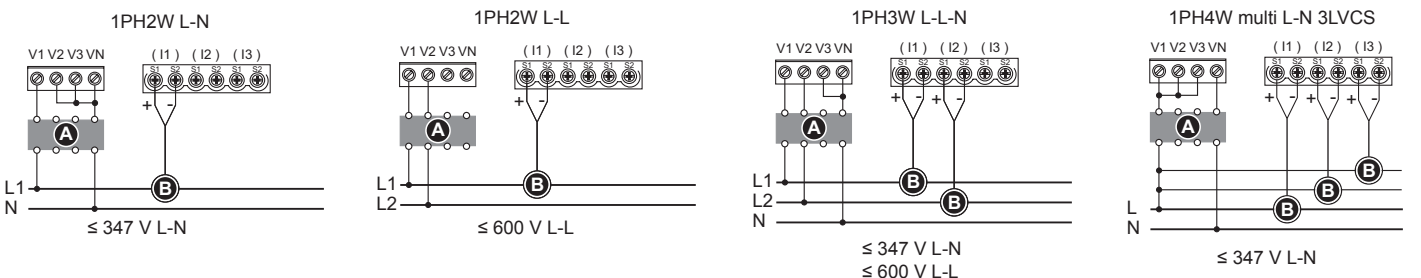

3PH3W

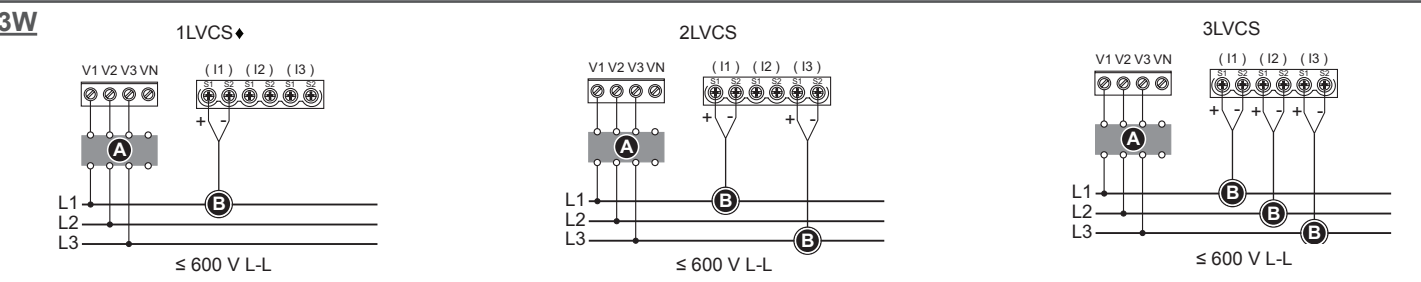

3PH3W

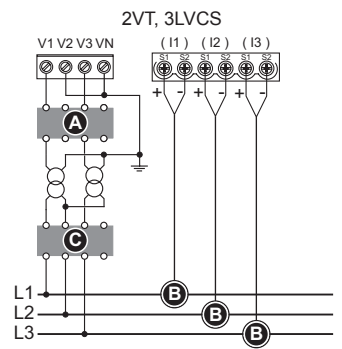
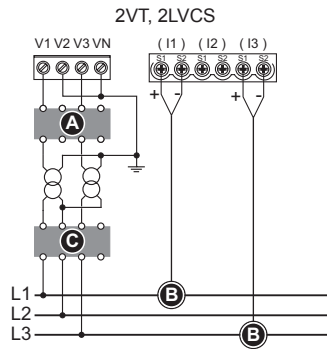
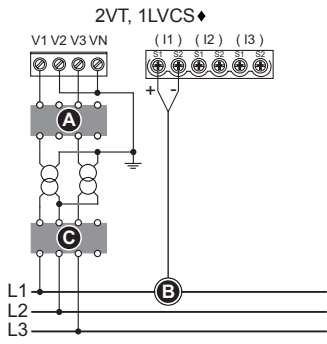

3PH4W

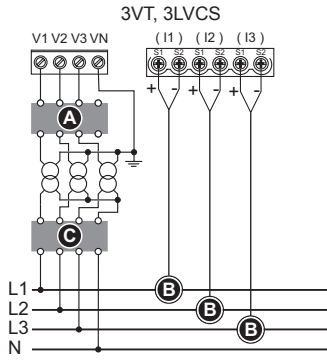
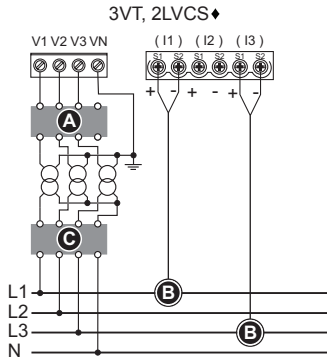
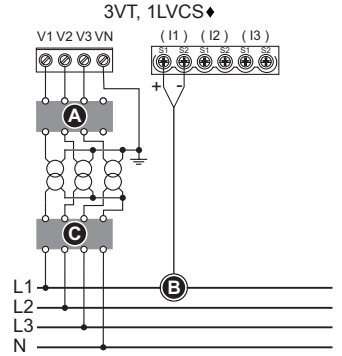
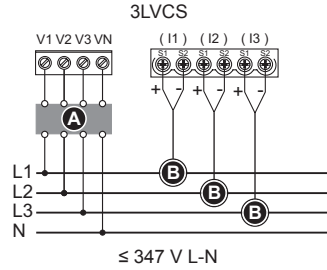
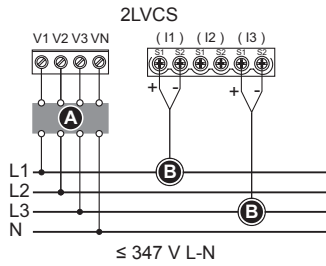
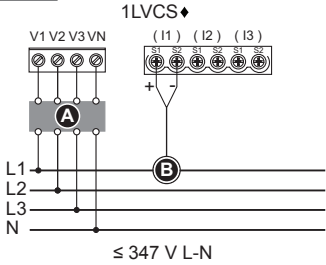

en

- A** 250 mA fuses and disconnect switch
- B** LVCS with insulation rated for the installation voltage and the installation / measurement category

**NOTE:** LVCS refers to both LVCT and Rogowski coil.

- C** VT primary fuses and disconnect switch

♦ indicates wiring for a balanced system

+ indicates white wire

- indicates black wire

Clearly label the device's disconnect circuit mechanism and install it within easy reach of the operator.

Fuses / circuit breakers must be rated for the installation voltage and sized for the available fault current. Fuse for neutral is required if the source neutral is not grounded.

es

- A** Fusibles de 250 mA e interruptor de desconexión
- B** SIBT con aislamiento graduado para la tensión de la instalación y la categoría de medición / instalación

**NOTA:** Los SIBT hacen referencia tanto a TIBT como a bobinas de Rogowski.

- C** Fusibles del primario del TT e interruptor de desconexión

♦ Indica el cableado de un sistema equilibrado.

+ indica cable blanco

- indica cable negro

Etiquete el mecanismo del circuito de desconexión del dispositivo con claridad e instálelo en una ubicación que esté al alcance del operador.

Los fusibles y los interruptores deberán ser adecuados para la tensión de instalación y estar dimensionados para la intensidad de fallo disponible. Es necesario disponer de un fusible para el neutro si el neutro de la fuente no está conectado a tierra.

fr

- A** Fusibles 250 mA et organe de coupure
- B** LVCS avec isolation validée pour la tension de l'installation et la catégorie d'installation / mesures

**REMARQUE:** LVCS se réfère à la fois aux LVCT et aux enroulements de Rogowski

- C** Fusibles du primaire TP et organe de coupure

♦ Indique le câblage pour un réseau équilibré.

+ indique un fil blanc

- indique un fil noir

Étiquetez clairement le mécanisme coupe-circuit de l'appareil et installez-le de telle façon qu'il soit facilement accessible par l'opérateur.

La capacité nominale des fusibles et disjoncteurs doit correspondre à la tension d'installation et au courant de défaut disponible. Un fusible est à prévoir pour le neutre si le neutre de la source n'est pas mis à la masse.

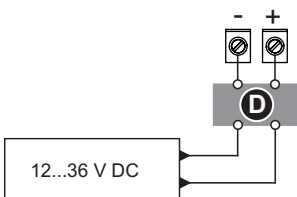

en **D** 1 A fuses

The low-voltage DC power connections + and - are polarized. These connections are internally reverse polarity protected. Always use a fuse on +. Fuse - when connecting to a floating DC source. The fuses / circuit breakers must be rated for the installation voltage and sized for the available fault current.

es **D** Fusibles de 1 A

Las conexiones de potencia de CC de baja tensión + y - se encuentran polarizadas. Estas conexiones están protegidas internamente frente a polaridad inversa. Utilice siempre un fusible en +. Instale un fusible en - al conectar a una fuente de CC flotante. Los fusibles/interruptores automáticos deberán ser adecuados para la tensión de la instalación y dimensionados para la intensidad de fallo disponible.

fr **D** Fusibles 1 A

Les raccordements CC basse tension + et - sont polarisés. Ces raccordements sont munis d'une protection interne contre l'inversion de polarité. Utilisez toujours un fusible sur +. Pour le raccordement à une source CC flottante, utilisez également un fusible sur -. Les fusibles et disjoncteurs doivent offrir une capacité nominale correspondant à la tension d'installation et un calibre correspondant au courant de défaut disponible.



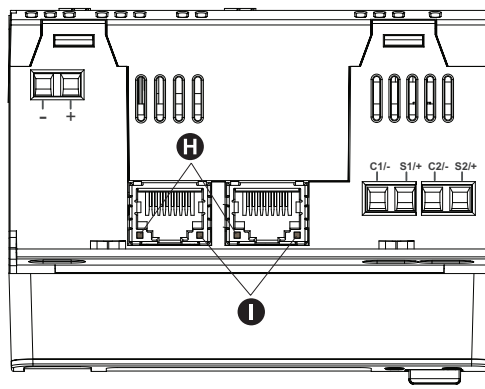
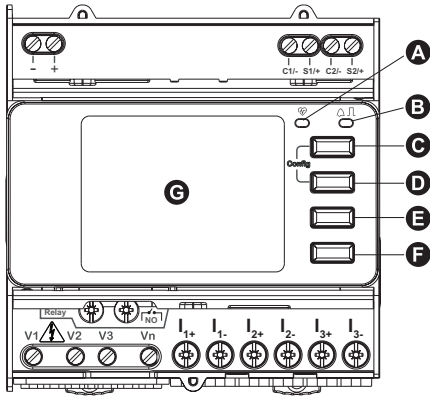

en

es

fr

- A** Operation LED (Green)
- B** Alarm / Energy pulse LED (Orange)
- C** Cancellation button
- D** Confirmation button
- E** Up button
- F** Down button
- G** Display with white backlight
- H** Ethernet port Link/Activity LED (Green)
- I** Ethernet port Speed LED (Green)  
(100 Mbps = Green / 10 Mbps = Off)

- A** LED de funcionamiento (verde)
- B** LED de alarma/de impulsos de energía (naranja)
- C** Cancelación button
- D** Confirmación button
- E** Arriba button
- F** Abajo button
- G** Pantalla con retroalimentación blanca
- H** LED de actividad/enlace del puerto Ethernet (verde)
- I** LED de velocidad del puerto Ethernet (verde)  
(100 Mbps = verde/10 Mbps = apagado)

- A** Voyant LED de fonctionnement (vert)
- B** Voyant LED d'impulsion d'énergie (orange)
- C** Annulation button
- D** Confirmation button
- E** Haut button
- F** Bas button
- G** Afficheur avec rétroéclairage blanc
- H** Voyant LED de liaison/activité du port Ethernet (vert)
- I** Voyant LED de vitesse du port Ethernet (vert)  
(100 Mbit/s = vert / 10 Mbit/s = désactivé)

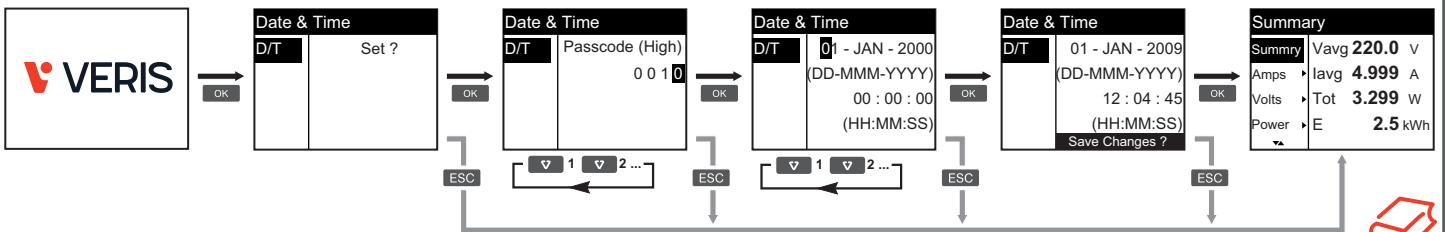

en These instructions only apply when you power up the meter.

es Estas instrucciones solamente son de aplicación cuando se enciende la central de medida.

fr Ces instructions s'appliquent uniquement lorsque vous mettez l'appareil sous tension.

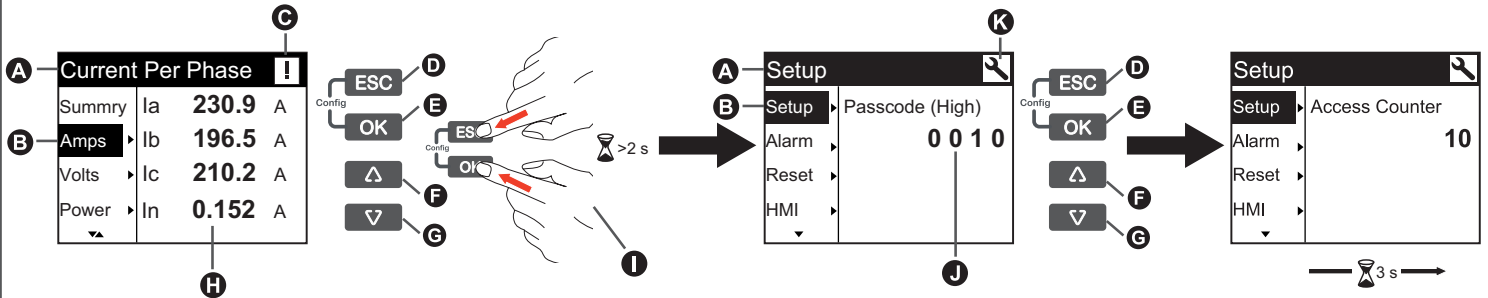

en

es

fr



- A** Screen title
- B** List of screens
- C** Error/alert indicator (A/I)
- D** Cancel and go back to parent screen, Summary screen (display mode) or Setup screen (configuration mode)
- E** Select a menu item or confirm an entry
- F** Navigate up, select a setting from a list or increase a number in a numeric setting
- G** Navigate down, select a setting from a list or decrease a number in a numeric setting
- H** Values or settings
- I** Press and hold OK and ESC to enter Configuration mode
- J** Enter passcode - default Passcode (High): 0010 (setup and clock); default Passcode (Low): 0000 (alarms and resets)
- K** Configuration mode icon







- A** Título de la pantalla.
- B** Lista de pantallas.
- C** Indicador de errores/alertas (A/I).
- D** Cancelar y volver a la pantalla principal, pantalla de resumen (modo de visualización) o pantalla de configuración (modo de configuración).
- E** Seleccionar un elemento de menú o confirmar una entrada.
- F** Desplazarse hacia arriba, seleccionar un parámetro de una lista o incrementar el número de un parámetro numérico.
- G** Desplazarse hacia abajo, seleccionar un parámetro de una lista o reducir el número de un parámetro numérico.
- H** Valores o parámetros.
- I** Mantenga pulsado OK y ESC para acceder al modo de configuración.
- J** Especifique un código de acceso. La código de acceso predeterminada (Alta) es "0010" (configuración y reloj); la código de acceso predeterminada (Baja) es "0000" (alarmas y restablecimientos).
- K** Icono del modo de configuración.

- A** Titre de l'écran
- B** Liste des écrans
- C** Indicateur erreur/alerte (A/I)
- D** Annulez et revenez à l'écran parent, écran Summary (mode affichage) ou écran Setup (mode configuration)
- E** Sélectionner un élément de menu ou confirmer une saisie
- F** Naviguer vers le haut, sélectionner un paramètre dans une liste ou augmenter la valeur d'un paramètre numérique
- G** Naviguer vers le bas, sélectionner un paramètre dans une liste ou diminuer la valeur d'un paramètre numérique
- H** Valeurs ou paramètres
- I** Appuyez pendant deux secondes sur OK et ESC pour accéder au mode configuration
- J** Saisir le code d'accès - code d'accès par défaut (fort) : 0010 (configuration et horloge) ; code d'accès par défaut (faible) : 0000 (alarmes et réinitialisations)
- K** Icône du mode configuration

-  Flashing / Parpadeo / Clignotant
-  OFF / APAGADO / OFF
-  ON / ENCENDIDO / ON



			
<b>Operation LED / Indicador LED de funcionamiento / Voyant LED de fonctionnement</b>	Diagnostic code error (See section 12) / Error de código de diagnóstico (Consulte sección 12) / Erreur de code de diagnostic (Voir section 12)	Meter is operational / La central de medida se encuentra operativa / L'appareil est opérationnel	Diagnostic code error (See section 12) / Error de código de diagnóstico (Consulte sección 12) / Erreur de code de diagnostic (Voir section 12)
<b>Alarm LED / LED de alarma / LED d'alarme</b>	No alarm / Ninguna alarma / Pas d'alarme	Active or inactive unacknowledge alarm / Alarma activa o inactiva sin confirmar / Alarme non acquittée active ou inactive	Abnormal behaviour of LED. Contact Technical Support / Comportamiento anormal del LED. Póngase en contacto con el servicio técnico / Comportement anormal de la LED. Contactez l'assistance technique
<b>Energy pulsing LED / LED de impulsos de energía / Voyant LED à impulsions d'énergie</b>	Not counting / No se está realizando ningún recuento / Pas de comptage	Energy pulse counting / Contando impulsos de energía / Comptage d'impulsions d'énergie	Over-counting due to incorrect configuration or overload / Sobrecuento debido a una configuración incorrecta o una sobrecarga / Surcomptage en raison d'une configuration incorrecte ou d'une surcharge
<b>Ethernet speed LED / LED de velocidad de Ethernet / Voyant LED de vitesse Ethernet</b>	OFF / APAGADO / OFF (10 Mbps)	-	Valid Ethernet connection / Conexión Ethernet válida / Connexion Ethernet valide (100 Mbps)
<b>Ethernet Link/Activity LED / LED de actividad/enlace de Ethernet / Voyant LED de liaison/activité Ethernet</b>	OFF / APAGADO / OFF	Meter communicating through the Ethernet port / La central de medida se está comunicando a través del puerto Ethernet / Appareil communiquant par le port Ethernet	-

		<b>Backlight and Error / Alert icon / Retroiluminación e icono de errores/alertas / Rétroéclairage et icône d'alerte/erreur</b>
OFF / APAGADO / OFF	-	OFF / APAGADO / OFF
ON/Dim / ENCENDIDO/Tenue / ON/Faible		LCD in power saving mode / LCD en modo de ahorro de energía / Afficheur à cristaux liquides en mode économie d'énergie
ON/Normal / ENCENDIDO/Normal / ON/Normal		Normal working status / Estado de funcionamiento normal / État de marche normal
Flashing / Parpadeo / Clignotant		Alarm/Diagnosis is active / La alarma o el diagnóstico están activos / Alarme/diagnostic actif
ON/Dim / ENCENDIDO/Tenue / ON/Faible		Alarm/Diagnosis is active for 3 hours, LCD in power saving mode / La alarma o el diagnóstico están activos durante 3 horas, LCD en modo de ahorro de energía / Alarme/diagnostic actif pendant 3 heures, afficheur à cristaux liquides en mode économie d'énergie
Flashing / Parpadeo / Clignotant	-	Device physical location. The backlight flashes at a faster rate for 15 s. <b>NOTE:</b> If the backlight flashes due to Alarm/Diagnostic error, the backlight will continue to flash even after 15 s. Any button press on the meter indicates that the device is identified and the backlight stops flashing. / Localización del dispositivo. La retroiluminación parpadea a mayor velocidad durante 15 s. <b>NOTA:</b> Si la retroiluminación parpadea por un error de Alarma/Diagnóstico, seguirá intermitente incluso tras 15 segundos. Al pulsar cualquier botón del medidor se indica que se identifica el dispositivo y la retroiluminación dejará de parpadear. / Localisation de l'appareil. Le rétroéclairage clignote plus rapidement pendant 15 secondes. <b>REMARQUE :</b> Si le rétroéclairage clignote en raison d'une alarme ou d'une erreur de diagnostic, le clignotement continuera au-delà des 15 s. Une pression sur l'un des boutons indique que l'appareil est identifié, et le rétroéclairage cesse de clignoter.

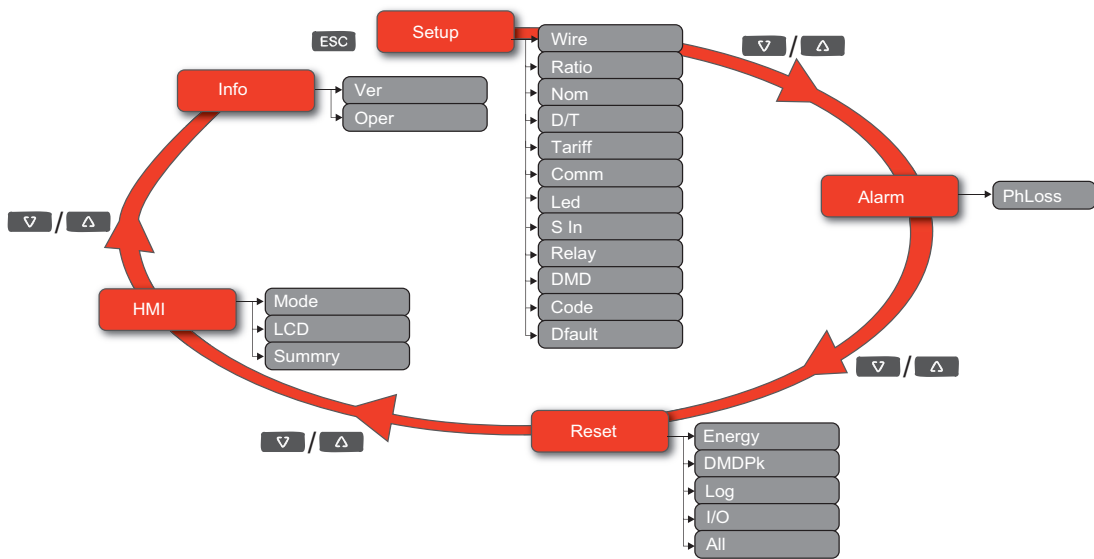

**en** After performing basic configuration, navigate to the real-time data screens and verify that the readings are correct.

**es** Tras realizar la configuración básica, desplácese hasta las pantallas de datos en tiempo real y verifique que las lecturas son correctas.

**fr** Après avoir effectué la configuration de base, affichez les écrans de données en temps réel et vérifiez que les valeurs indiquées sont correctes.



If the combination of the backlight and the error / alert icon indicates an error or an abnormal situation, navigate to the diagnostics screen and find the diagnostics code (see sections 8-10 for instructions on navigating the display or performing configuration). If the problem persists after following the instructions below, please contact Technical Support.

Code	Description	Possible solution
—	LCD display not visible.	Check and adjust LCD contrast/backlight setting.
—	Push buttons do not function.	Restart the meter by powering off and powering on again.
101, 102	Metering stops due to internal error. Total energy consumption is displayed.	Enter the configuration mode and implement Reset Config.
201	Metering continues. Mismatch between frequency settings and frequency measurements.	Correct frequency settings according to the nominal frequency of the power system.
202	Metering continues. Mismatch between wiring settings and wiring inputs.	Correct wiring settings according to wiring inputs.
203	Metering continues. Phase sequence reversed.	Check wire connections and correct wiring settings, if needed.
205	Metering continues. Date and time have been reset due to loss of power.	Set date and time.
206	Metering continues. Pulse is missing due to overload on energy pulse output.	Check the energy pulse output settings.
207	Metering continues. Abnormal internal clock function.	Restart the meter by powering off and powering on again then reset the date and time.
301	Internal communication error	Check for proper Ethernet cable connection. If the diagnostic code persists for more than 2 minutes, contact Technical Support.
303	IP conflict	Check the duplicate IP in the network and assign unique IP for each meter.
304	IP not set (default IP)	Assign the meter with unique IP.

Si la combinación de la retroalimentación y el icono de errores/alertas indica un error o una situación anómala, vaya a la pantalla de diagnóstico y localice el código de diagnóstico (consulte las secciones 8-10 para obtener instrucciones sobre cómo desplazarse por la pantalla o realizar tareas de configuración). Si el problema persiste tras seguir las instrucciones siguientes, póngase en contacto con el servicio de soporte técnico.

Código	Descripción	Posible solución
—	La pantalla LCD no se ve.	Compruebe y ajuste la configuración de contraste/retroiluminación de la pantalla LCD.
—	Los botones de pulsación no funcionan.	Reinicie la central de medida apagándola y volviendo a encenderla.
101, 102	La medición se detiene debido a un error interno. Se muestra el consumo total de energía.	Entre en el modo de configuración y ejecute el restablecimiento de configuración.
201	La medición continúa. La configuración de frecuencia no se corresponde con las mediciones de frecuencia.	Corrija la configuración de frecuencia conforme a la frecuencia nominal del sistema de alimentación.
202	La medición continúa. La configuración del cableado no se corresponde con las entradas de cableado.	Corrija la configuración del cableado conforme a las entradas de cableado.
203	La medición continúa. Secuencia de fase invertida.	Compruebe las conexiones de los cables y corrija la configuración del cableado si es necesario.
205	La medición continúa. La fecha y la hora se han restablecido debido a una pérdida de alimentación.	Establezca la fecha y la hora.
206	La medición continúa. Faltan impulsos debido a una sobrecarga en la salida de impulsos de energía.	Compruebe la configuración de la salida de impulsos de energía.
207	La medición continúa. Funcionamiento anómalo del reloj interno.	Reinicie la central de medida apagándola y volviendo a encenderla y, a continuación, restablezca la fecha y la hora.
301	Error interno de comunicación	Verifique que la conexión del cable Ethernet sea adecuada. Si el código de diagnóstico persiste durante más de 2 minutos, póngase en contacto con el servicio técnico.
303	Conflicto de IP	Compruebe la IP duplicada en la red y asigne una sola IP para cada medidor.
304	IP no ajustada (IP predeterminada)	Asigne al medidor una sola IP.

Si la combinaison du rétroéclairage et de l'icône erreur/alerte indique une erreur ou une anomalie, naviguez jusqu'à l'écran de diagnostic et recherchez le code de diagnostic (voir sections 8-10 pour des instructions de navigation dans l'affichage ou de configuration). Si le problème persiste après que vous avez suivi les instructions ci-dessous, contactez le support technique.

Code	Description	Solution possible
—	Afficheur à cristaux liquides non visible.	Réglez le paramètre de contraste de l'afficheur à cristaux liquides / rétroéclairage.
—	Les boutons-poussoirs ne fonctionnent pas.	Éteignez puis rallumez le compteur.
101, 102	Le comptage s'arrête en raison d'une erreur interne. La consommation d'énergie totale est affichée.	Entrez dans le mode configuration et activez « Reset Config ».
201	Le comptage continue. Non-concordance entre réglages de fréquence et mesures de fréquence.	Corrigez les réglages de fréquence selon la fréquence nominale du réseau électrique.
202	Le comptage continue. Non-concordance entre réglages de câblage et entrées de câblage.	Corrigez les réglages de câblage selon les entrées de câblage.
203	Le comptage continue. La séquence de phase est inversée.	Vérifiez les connexions de câble et corrigez les réglages de câblage si nécessaire.
205	Le comptage continue. La date et l'heure ont été remises à zéro en raison d'une coupure de courant.	Définissez la date et l'heure.
206	Le comptage continue. Impulsion manquante du fait d'une surcharge de la sortie à impulsion d'énergie.	Vérifiez les réglages de sortie à impulsion d'énergie.
207	Le comptage continue. Fonctionnement anormal de l'horloge interne.	Éteignez et rallumez le compteur, puis réglez la date et l'heure.
301	Erreur de communication interne	Vérifiez la bonne connexion du câble Ethernet. Si le code de diagnostic persiste plus de 2 minutes, contactez l'assistance technique.
303	Conflit IP	Vérifiez l'adresse IP en double sur le réseau et attribuez une adresse unique à chaque appareil.
304	IP non définie (IP par défaut)	Attribuez une adresse IP unique à l'appareil.



## Control power

- DC: 12 to 36 V
- Burden: < 5 W

## Voltage inputs

- 90 V L-N to 347 V L-N / 600 V L-L
- Frequency: 50 Hz / 60 Hz ± 10%
- Burden: 0.2 VA
- Impedance: 5 MΩ
- Measurement category III

## Current inputs

- LVCT: 0.333 V (0.4 V max) or 1 V nominal (1.1 V max)
- R-coil: Use E683 series Rogowski Coils

## Status inputs

- 2 status inputs
- Type 1 (IEC 61131-2) optocoupler inputs
- Off: 0 to 5 V DC
- On: 11 to 40 V DC
- Maximum input: 40 V DC, 4 mA
- Nominal: 24 V DC
- Minimum pulse width: 20 ms

## Relay output

- 1 relay output
- SPST-NO
- 5 A at 250 V AC
- 5 A at 30 V DC
- Response time: 10 ms

## Installation

- Operating temperature: -25 to 70 °C (-13 to 158 °F)
- Storage temperature: -40 to 85 °C (-40 to 185 °F)
- 5% to 95% RH non-condensing
- IP40 front panel, IP20 casing
- ≤ 3000 m (9842 ft) above sea level
- Pollution degree 2
- Protective class II
- Installation category III
- Electromagnetic environmental class: E2
- Mechanical environmental class: M1
- For indoor use in a stationary panel

## es

### Alimentación

- CC: 12 a 36 V
- Carga: < 5 W

### Entradas de tensión

- 90 V L-N a 347 V L-N / 600 V L-L
- Frecuencia: 50 Hz/60 Hz ± 10%
- Carga: 0,2 VA
- Impedancia: 5 MΩ
- Categoría de medición III

### Entradas de intensidad

- TIBT: 0,333 V (0,4 máx.) o 1 V nominales (1,1 V máx.)
- Bobina de Rogowski: Utilice bobinas de Rogowski de la serie E683

### Entradas de estado

- 2 entradas de estado
- Entradas de optoacoplador de tipo 1 (IEC 61131-2)
- Desactivada: 0 a 5 VCC
- Activada: 11 a 40 VCC
- Entrada máxima: 40 VCC, 4 mA
- Tensión nominal: 24 VCC
- Amplitud de impulso mínima: 20 ms

### Salida de relé

- 1 salida de relé
- SPST-NO
- 5 A a 250 VCA
- 5 A a 30 VCC
- Tiempo de respuesta: 10 ms

### Instalación

- Temperatura de funcionamiento: -25 a 70 °C (-13 a 158 °F)
- Temperatura de almacenamiento: -40 a 85 °C (-40 a 185 °F)
- Humedad relativa: del 5 % al 95 % sin condensación
- IP40 (panel frontal), IP20 (caja)
- ≤ 3000 m (9842 ft) por encima del nivel del mar
- Nivel de contaminación 2
- Clase de protección II
- Categoría de instalación III
- Clase de entorno electromagnético: E2
- Clase de entorno mecánico: M1
- Para uso en interiores en panel fijo

## fr

### Alimentation dédiée

- CC: 12 à 36 V
- Charge: < 5 W

### Entrées de tension

- 90 V L-N à 347 V L-N / 600 V L-L
- Fréquence: 50 Hz / 60 Hz ± 10%
- Charge: 0,2 VA
- Impédance: 5 MΩ
- Catégorie de mesure III

### Entrées de courant

- LVCT : 0,333 V (0,4 V max.) ou 1 V nominal (1,1 V max)
- R-coil : Utiliser des enroulements de Rogowski série E683

### Entrées d'état

- 2 entrées d'état
- Entrées optocoupleur type 1 (CEI 61131-2)
- Désactivé: 0 à 5 V CC
- Activé: 11 à 40 V CC
- Entrée maximale: 40 V CC, 4 mA
- Nominal: 24 V CC
- Largeur d'impulsions minimum : 20 ms

### Sortie de relais

- 1 sortie de relais
- SPST-NO
- 5 A à 250 V CA
- 5 A à 30 V CC
- Temps de réponse : 10 ms

### Installation

- Température de fonctionnement: -25 à 70 °C (-13 à 158 °F)
- Température de stockage: -40 à 85 °C (-40 à 185 °F)
- 5 à 95 % HR sans condensation
- Protection IP40 en face avant et IP20 sur le boîtier
- ≤ 3000 m (9842 ft) au-dessus du niveau de la mer
- Degré de pollution 2
- Classe de protection II
- Catégorie d'installation III
- Classe environnementale électromagnétique: E2
- Classe environnementale mécanique: M1
- Pour utilisation intérieure en panneau fixe

## China ROHS Certificate

The "Administrative Measures for the Restriction of Hazardous Substances in Electric Appliance and Electronic Products" requires this document to be shipped with all E71E3X / E71E3AX products to the People's Republic of China. Purchasers in other countries may disregard.

Les "Administrative Measures for the Restriction of Hazardous Substances in Electric Appliances and Electronic Products" exige que ce document soit transporté avec tous les produits de E71E3X / E71E3AX en République Populaire de Chine. Les acheteurs des autres pays peuvent le négliger.

Las "Administrative Measures for the Restriction of Hazardous Substances in Electric Appliances and Electronic Products" requiere que este documento sea enviado con todos los productos E71E3X / E71E3AX a la República Popular de China. Los usuarios en otros países pueden ignorar este documento.

**Product/ Produit/ Producto:** E71E3X / E71E3AX

产品系列: 电力量度器具及配件



部件名称 / Part Name	产品中有毒有害物质或元素的名称及含量 / Hazardous Substances					
	铅 (Pb)	汞 (Hg)	镉 (Cd)	六价铬 (Cr(VI))	多溴联苯 (PBB)	多溴二苯醚 (PBDE)
金属部件 / Metal parts	O	O	O	O	O	O
塑料部件 / Plastic parts	O	O	O	O	O	O
电子线路板 / PCBA	X	O	O	O	O	O

本表格依据SJ/T11364的规定编制。

O = 表示该有毒有害物质在该部件所有均质材料中的含量均在 SJ/T11363-2006 标准规定的限量要求以下。

X = 表示该有毒有害物质至少在该部件的某一均质材料中的含量超出SJ/T11363-2006标准规定的限量要求。

This table is made according to SJ/T 11364.

O: indicates that the concentration of hazardous substance in all of the homogeneous materials for this part is below the limit as stipulated in GB/T 26572.

X: indicates that concentration of hazardous substance in at least one of the homogeneous materials used for this part is above the limit as stipulated in GB/T 26572.

**en** Alta Labs, Enercept, Enspector, Hawkeye, Trustat, Aerospond, Veris, and the Veris 'V' logo are trademarks or registered trademarks of Veris Industries, L.L.C. in the USA and/or other countries. Other companies' trademarks are hereby acknowledged to belong to their respective owners.

**es** Alta Labs, Enercept, Enspector, Hawkeye, Trustat, Veris y el logotipo Veris 'V' son marcas comerciales o marcas registradas de Veris Industries, L.L.C. en los EE.UU. y/o en otros países. Por tanto, se reconoce que las marcas registradas de otras compañías pertenecen a sus respectivos propietarios.

**fr** Alta Labs, Enercept, Enspector, Hawkeye, Trustat, Aerospond, Veris, et le logo Veris 'V' sont des marques commerciales ou des marques déposées de Veris Industries, L.L.C. aux États-Unis et/ou dans les autres pays. Les marques commerciales d'autres sociétés sont ici reconnues comme appartenant à leurs propriétaires respectifs.

### Veris Industries

12345 SW Leveton Drive  
Tualatin, OR 97062 USA  
US & Canada: 800-354-8556  
International: +1 (503) 598-4564  
support@veris.com  
www.veris.com

Veris Industries  
Stafford Park 5  
Telford TF3 3BL  
United Kingdom



NNZ15352-04

© 2023 Veris Industries. All rights reserved.  
09/2023